

Plaza Viva

Ersatzfundament
 Vervangende fundering
 Weighted base for posts
 Semelle isolée artificielle

- (D)** Montageanleitung **nur für geschultes Personal**
- (NL)** Montagehandleiding **alleen voor geschoold personeel**
- (GB)** Instructions for assembly **only for trained personnel**
- (F)** Instructions de montage **seulement pour personnel formé**

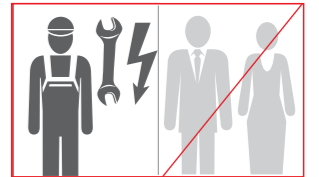

Lesen Sie diese Anleitung, beachten Sie den Inhalt und die Warnhinweise vor der Montage!
 Lees deze handleiding goed door, dient u vertrouwd te zijn met de inhoud en de waarschuwingen!
 Please read these instructions and observe their contents and warnings!
 Veuillez lire cette notice en respecter le contenu et les mises en garde!

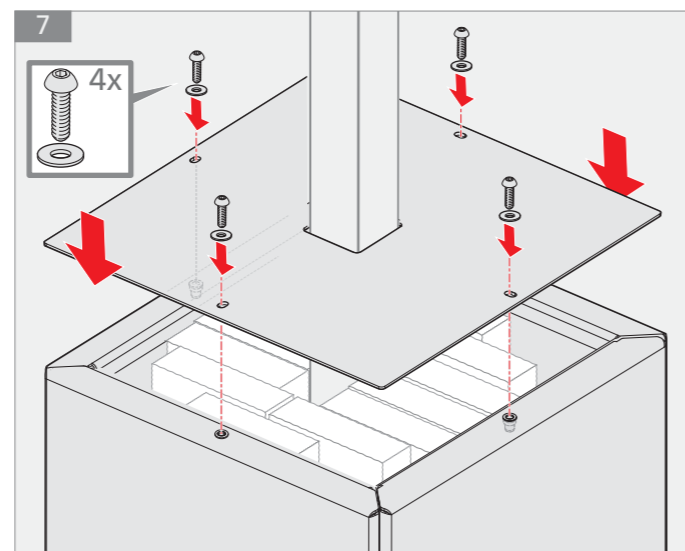
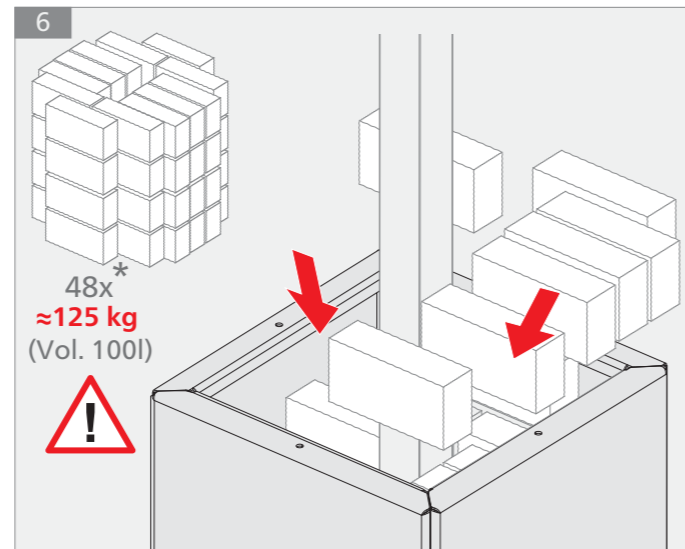
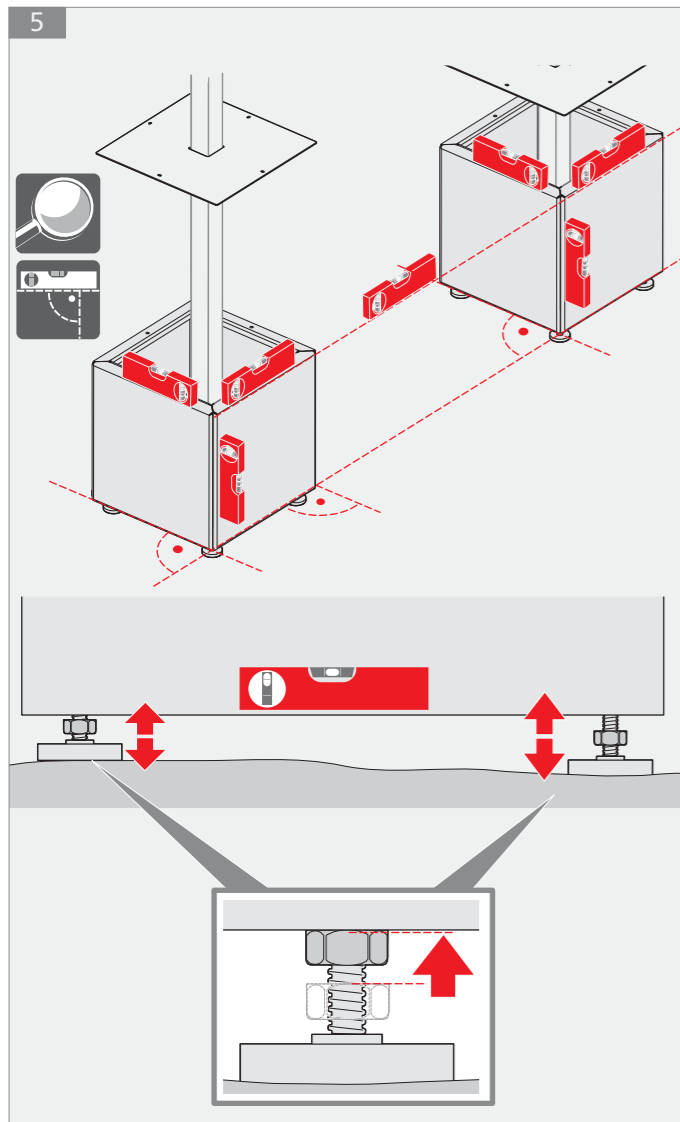

- (D)** Verwendete Symbole
- (NL)** Gebruikte symbolen
- (GB)** Symbols used
- (F)** Symboles utilisés

	Hinweis/Tipp Opmerking/tip Notes/Tips Remarque / Conseil		Verweis Verwijzing References Renvoi
	Prüfung/Kontrolle Inspectie/controle Check/Verification Contrôle / contrôle		Ausrichten Uitlijnen Adjust Orienter

Warnhinweis! Gefahr von Personenschäden!
Waarschuwing! Gevaar voor persoonlijk letsel!
Warning! Danger of personal injury!
Attention! Risque de blessures corporelles!

Verschraubung nur leicht anziehen
Schroefverbinding iets aantrekken
Only tighten bolts slightly
Fixation par vis à serrer légèrement

Verschraubung festziehen
Schroefverbinding vasttrekken
Tighten bolt
Fixation par vis à serrer à fond

- (D)** Produktübersicht
- (NL)** Productoverzicht
- (GB)** Product overview
- (F)** Aperçu des produits

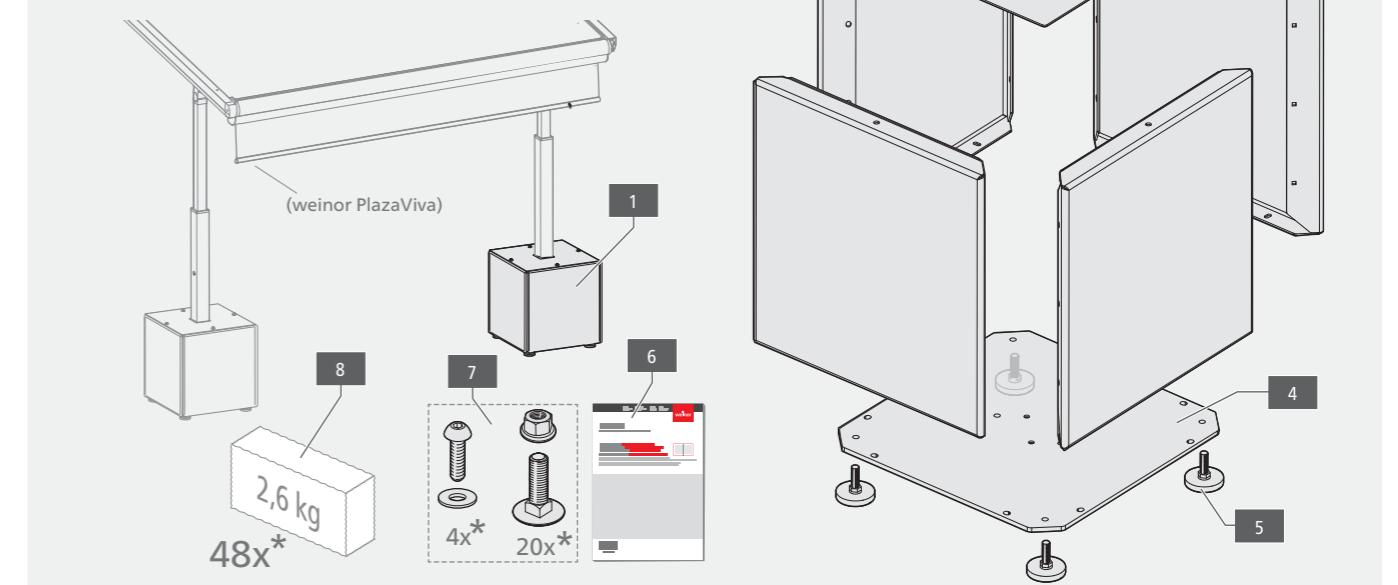

(D)	(NL)	(GB)	(F)
1 Ersatzfundament	1 Vervangende fundering	1 Weighted base for posts	1 Semelle isolée artificielle
2 Deckel	2 Deksel	2 Cover	2 Cache
3 Seitenteil	3 Zijdeel	3 Side section	3 Partie latérale
4 Boden	4 Vloer	4 Ground	4 Sol
5 Verstellfuß	5 Stelvoet	5 Adjustable base	5 Pied de réglage
6 Anleitung	6 Handleiding	6 Instructions	6 Notice
7 Schrauben-Set	7 Set schroeven	7 Set of screws	7 Jeu de vis
8 Pflasterstein 20x10x6 (nicht im Lieferumfang enthalten)	8 Straatklinker 20x10x6 (niet inbegrepen bij levering)	8 20x10x6 paving stone (not included in the scope of delivery)	8 Pavé 20x10x6 (n'est pas contenu dans la livraison)

* je Ersatzfundamet * per Vervangende fundering * per Weighted base for posts * par Semelle isolée artificielle



D Allgemeines

Bestimmungsgemäße Verwendung

Das weinor Ersatzfundament darf ausschließlich als Solches und nur in Kombination mit der weinor Pergolamarkise **PlazaViva** verwendet werden. Eine missbräuchliche Nutzung des Ersatzfundamentes kann zu Gefährdungen von Personen, Produkt- und Sachschäden führen, ist nicht zulässig und bewirkt den Verlust der Garantieansprüche.

Qualifikation

Diese Anleitung richtet sich an geschulte Monteure und setzt Qualifikationen und Kenntnisse in der Montagetechnik voraus!

⚠ Vorsicht! Personen- und Sachschäden!

- Montageanleitung (120995_PlazaViva_MA_...) beachten!
- Montage- und Sicherheitshinweise befolgen, um Personenschäden und Sachschäden abzuwenden!
- Verpackungen, Folien und Kleinteile von Kindern fernhalten (Erstickengefahr)!
- Die für das Ersatzfundament zulässige Dimensionierung der weinor Pergolamarkise Plaza Viva berücksichtigen (Ausfall 5000mm, Breite 6000 mm)!
- Das Ersatzfundament ausschließlich auf geeigneten, ebenen und festen Untergründen aufstellen!

NL Algemeen

Reglementair gebruik

De weinor Vervangende fundering mag uitsluitend als zodanig en alleen in combinatie met de weinor pergolazonwering **PlazaViva** worden gebruikt. Misbruik van de vervangende fundering kan leiden tot gevaren voor personen, schade aan het product en materiële schade. Misbruik is niet toegestaan en leidt tot het verlies van de aanspraken op garantie.

Kwalificatie

Deze handleiding is bedoeld voor geschoolde monteurs die over kwalificaties en kennis op het gebied van montagetechniek beschikken!

⚠ Voorzichtig! Lichamelijk letsel en materiële schade!

- Montagehandleiding (120995_PlazaViva_MA_...) in acht nemen!
- Montage- en veiligheidsaanwijzingen aanhouden, om lichamelijk letsel en materiële schade te voorkomen!
- Verpakkingen, folie en kleine onderdelen buiten bereik van kinderen houden (gevaar voor verstikking)!
- De voor de vervangende fundering toegestane afmetingen van de weinor pergolazonwering Plaza Viva in acht nemen (uitval 5000mm, breedte 6000mm)!
- De vervangende fundering uitsluitend op geschikte, vlakke en vaste ondergronden!

GB General

Intended use

The weinor Weighted base for posts may exclusively be used as such and only in combination with the weinor **Plaza Viva** pergola awning. Misuse of the Weighted base for posts may lead to the risk of personal injury and product and property damage, is not permissible and results in the voiding of guarantee claims.

Qualifications

These instructions are addressed to trained fitters and require qualifications in and knowledge of installation techniques!

⚠ Caution! Personal injury and property damage!

- Observe the instructions for assembly (120995_PlazaViva_MA_...)!
- Follow the installation and safety instructions in order to prevent personal injury and property damage!
- Keep packaging, sheeting and small parts away from children (choking hazard)!
- Take the weinor Plaza Viva pergola awning's permissible dimensioning into account for the Weighted base for posts base (projection 5000mm, width 6000mm)!
- Only put the Weighted base for posts base up on suitable, even and firm surfaces!

F Généralités

Utilisation conforme

La semelle isolée artificielle ne doit être utilisée qu'à cette fin et uniquement en combinaison avec le store pergola **PlazaViva** de weinor. Une utilisation non conforme de la semelle isolée artificielle est interdite, car elle peut entraîner des dommages corporels, matériels et sur le produit, et annule la garantie.

Qualification

Cette notice s'adresse aux monteurs qui ont été formés, et implique de disposer des qualifications et connaissances en technique de montage !

⚠ Prudence ! Dommages corporels et matériels !

- Observer les instructions de montage (120995_PlazaViva_MA_...)!
- Respecter les instructions de montage et de sécurité pour éviter des dommages corporels et matériels !
- Garder les emballages, films et les petites pièces hors de portée des enfants (risque d'étouffement) !
- Prendre en compte les dimensions autorisées pour la fsemelle isolée artificielle du store pergola Plaza Viva de weinor (projection 5000 mm, largeur 6000 mm) !
- Monter la fsemelle isolée artificielle uniquement sur un sol adapté, plan et solide !

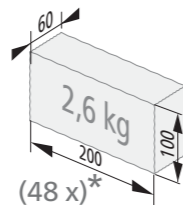
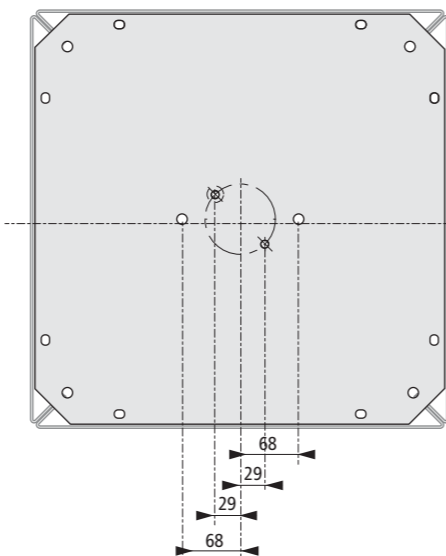
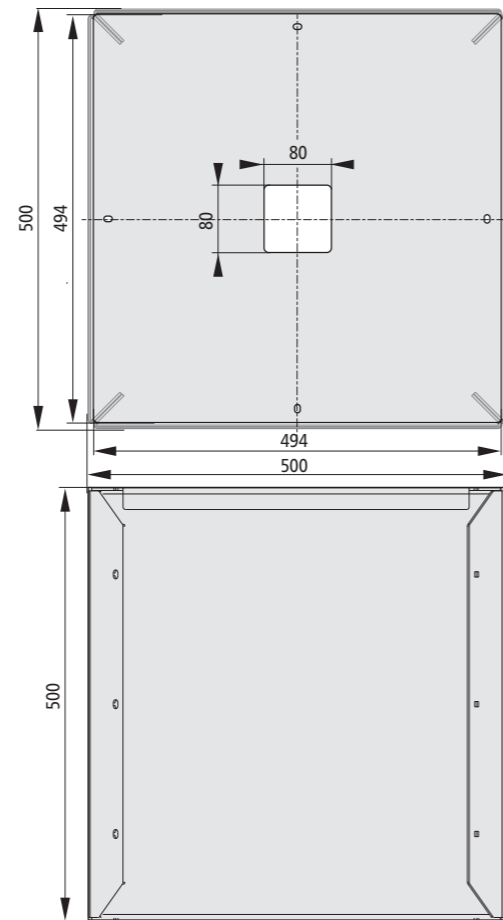
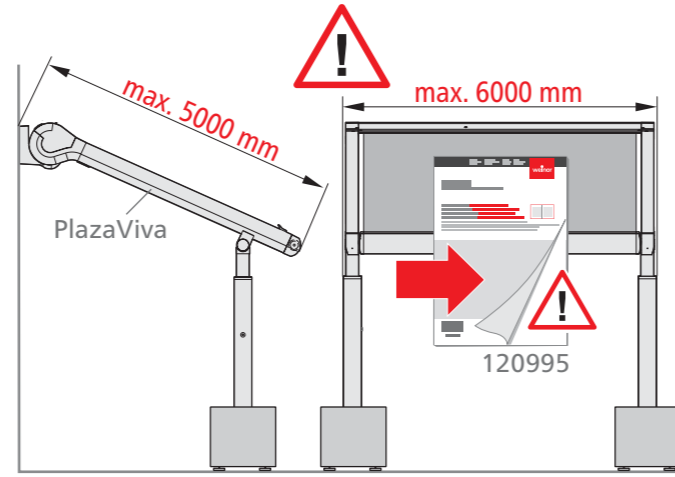

D Montage

NL Montage

GB Mounting

F Montage

